

# 接口信息

## 20D 系列双卡套接头接口

### 20D系列阴螺纹端口尺寸 (DFF)

Tube 管外径 in.(mm)	接口类型	尺寸 in. (mm)			
		P	C	D	E
1/8 (3.18)	DFF2	3/8-24	0.63 (15.9)	0.13 (3.2)	0.09 (2.4)
1/4 (6.35)	DFF4	1/2-20	0.85 (21.7)	0.25 (6.4)	0.19 (4.8)
3/8 (9.53)	DFF6	5/8-18	0.89 (22.5)	0.38 (9.5)	0.25 (6.4)
1/2 (12.7)	DFF8	13/16-16	0.96 (24.4)	0.50 (12.7)	0.37 (9.5)
9/16 (14.3)	DFF9	15/16-14	1.20 (30.6)	0.56 (14.3)	0.41 (10.4)
3/4 (19.1)	DFF12	1 1/4-12	1.54 (39.2)	0.75 (19.1)	0.56 (14.2)
1 (25.4)	DFF16	1 5/8-16	2.03 (51.6)	1.00 (25.4)	0.69 (17.5)

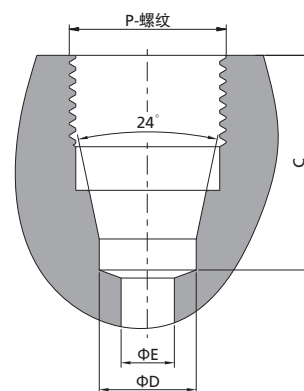

注意：1. 所有的尺寸仅供参考，不能认为是实际的加工尺寸。  
2. 所有的螺纹等级为 2A 或 2B。

### 20D 系列接口类型

a. 20D 系列阴螺纹 (DFF)      T15A 或 T20D 系列管      b. 20D 系列阴螺纹 (不带卡套和卡套螺母)      20D 系列管端 (带卡套和卡套螺母) (DFT)

c. 20D 系列阴螺纹 (不带卡套和卡套螺母) (DFF)      20D 系列阳螺纹 (一体式) (DFM)      d. 20D 系列阴螺纹 (不带卡套和卡套螺母) (DFF)      20D 系列阳螺纹 (组件式) (DCP)

接头
钢管
快速接头
过滤器
阀门
酸性介质产品
海底阀
型号互换表

## 20M 系列中压锥面螺纹接口

### 中压阴螺纹接口尺寸 (MF)

Tube 管外径 in.(mm)	接口类型	尺寸 in. (mm)				
		P	B	C	D	E
1/4 (6.35)	MF4	7/16-20	0.29 (7.3)	0.50 (12.7)	0.19 (4.8)	0.11 (2.8)
3/8 (9.53)	MF6	9/16-18	0.39 (10.0)	0.63 (16.0)	0.31 (7.9)	0.20 (5.2)
9/16 (14.3)	MF9	13/16-16	0.44 (11.2)	0.75 (19.1)	0.50 (12.7)	0.31 (7.9)
3/4 (19.1)	MF12	3/4-14 NPSM	0.51 (13.0)	0.94 (23.9)	0.63 (15.9)	0.44 (11.1)
1 (25.4)	MF16	1 3/8-12	0.83 (21.0)	1.31 (33.3)	0.88 (22.4)	0.56 (14.3)
1 1/2 (38.1)	MF24	1 7/8-12	1.00 (25.4)	1.59 (40.5)	1.38 (35.0)	0.94 (23.8)

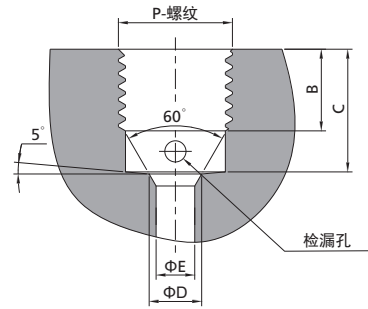

### 中压锥面螺纹管接口尺寸

Tube 管尺寸 外径 x 内径 in.	接口类型	尺寸 in. (mm)		
		T (左旋)	D	L
1/4 x 0.109	MF4	1/4-28	0.14 (3.6)	0.34 (8.7)
3/8 x 0.203	MF6	3/8-24	0.25 (6.4)	0.44 (11.1)
9/16 x 0.312	MF9	9/16-18	0.41 (10.3)	0.50 (12.7)
3/4 x 0.438	MF12	3/4-16	0.56 (14.3)	0.63 (15.9)
1 x 0.562	MF16	1-14	0.72 (18.3)	0.78 (19.8)
1 1/2 x 0.937	MF24	1 1/2-12	1.06 (27.0)	1.00 (25.4)

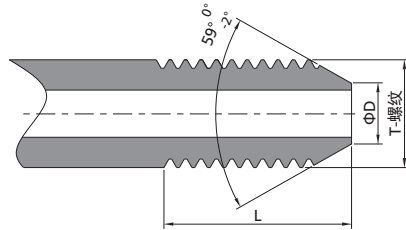

注意：1. 所有的尺寸仅供参考，不能认为是实际的加工尺寸。  
2. 所有的螺纹等级为 2A 或 2B。

### 中压接口类型

a. 中压阴螺纹 (MF)

T20M 系列锥面螺纹管

b. 中压阴螺纹 (MF)

中压锥面螺纹管端 (MCT)

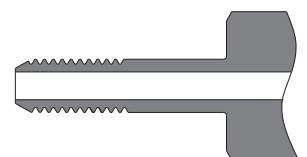
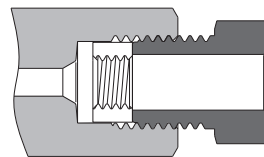
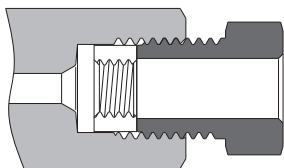

c. 中压阴螺纹 (不带轴环和压盖) (MF)

中压阳螺纹 (一体式) (MM)

d. 中压阴螺纹 (不带轴环和压盖) (MF)

中压阳螺纹 (组件式) (MCP)

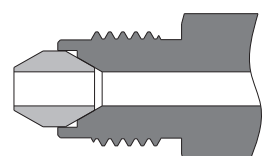
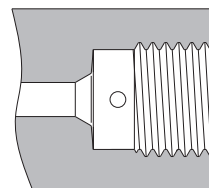
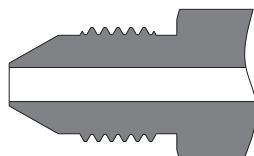
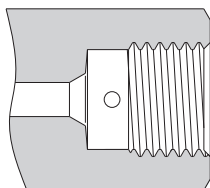

## 20M 系列中压锥面螺纹接口

### 中压阴螺纹接口尺寸 (MF)

Tube 管外径 in.(mm)	接口类型	尺寸 in. (mm)				
		P	B	C	D	E
1/4 (6.35)	MF4	7/16-20	0.29 (7.3)	0.50 (12.7)	0.19 (4.8)	0.11 (2.8)
3/8 (9.53)	MF6	9/16-18	0.39 (10.0)	0.63 (16.0)	0.31 (7.9)	0.20 (5.2)
9/16 (14.3)	MF9	13/16-16	0.44 (11.2)	0.75 (19.1)	0.50 (12.7)	0.31 (7.9)
3/4 (19.1)	MF12	3/4-14 NPSM	0.51 (13.0)	0.94 (23.9)	0.63 (15.9)	0.44 (11.1)
1 (25.4)	MF16	1 3/8-12	0.83 (21.0)	1.31 (33.3)	0.88 (22.4)	0.56 (14.3)

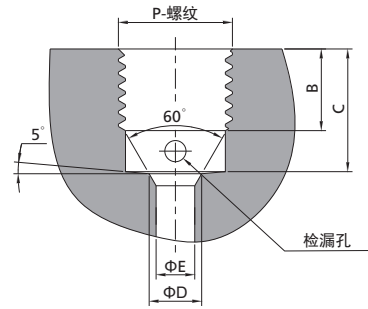

### 中压锥面螺纹管接口尺寸

Tube 管尺寸 外径 x 内径 in.	接口类型	尺寸 in. (mm)		
		T (左旋)	D	L
1/4 x 0.109	MF4	1/4-28	0.14 (3.6)	0.34 (8.7)
3/8 x 0.203	MF6	3/8-24	0.25 (6.4)	0.44 (11.1)
9/16 x 0.312	MF9	9/16-18	0.41 (10.3)	0.50 (12.7)
3/4 x 0.438	MF12	3/4-16	0.56 (14.3)	0.63 (15.9)
1 x 0.562	MF16	1-14	0.72 (18.3)	0.78 (19.8)

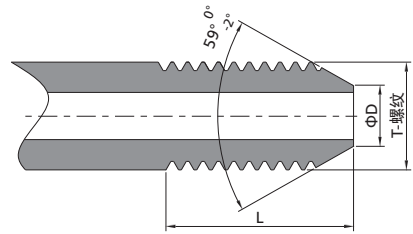

注意: 1. 所有的尺寸仅供参考, 不能认为是实际的加工尺寸。  
2. 所有的螺纹等级为 2A 或 2B。

### 中压接口类型

a. 中压阴螺纹 (MF)

T20M 系列锥面螺纹管

b. 中压阴螺纹 (MF)

中压锥面螺纹管端 (MCT)

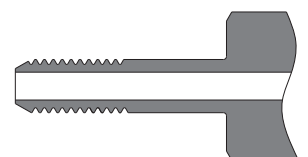
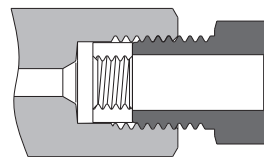
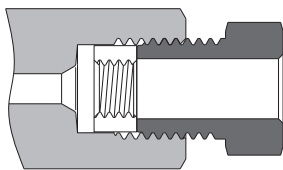

c. 中压阴螺纹 (不带轴环和压盖) (MF)

中压阳螺纹 (一体式) (MM)

d. 中压阴螺纹 (不带轴环和压盖) (MF)

中压阳螺纹 (组件式) (MCP)

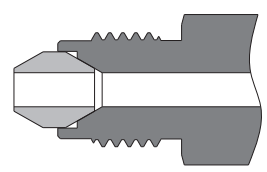
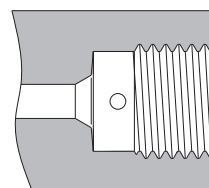
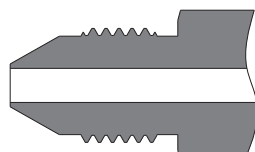
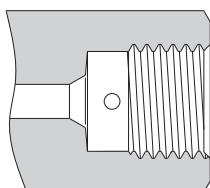

# 60H 系列高压锥面螺纹接口

## 高压阴螺纹接口尺寸 (HF)

Tube 管外径 in.(mm)	接口类型	尺寸 in. (mm)				
		P	B	C	D	E
1/4 (6.35)	HF4	9/16-18	0.39 (9.8)	0.45 (11.4)	0.17 (4.3)	0.09 (2.4)
3/8 (9.53)	HF6	3/4-16	0.54 (13.6)	0.64 (16.3)	0.26 (6.6)	0.13 (3.2)
9/16 (14.3)	HF9	1 1/8-12	0.63 (16.0)	0.75 (19.1)	0.38 (9.7)	0.19 (4.8)

## 高压锥面螺纹管接口尺寸

Tube 管尺寸 外径 x 内径 in.	接口类型	尺寸 in. (mm)		
		T (左旋)	D	L
1/4 x 0.083	HF4	1/4-28	0.13 (3.2)	0.56 (14.3)
3/8 x 0.125	HF6	3/8-24	0.22 (5.6)	0.75 (19.1)
9/16 x 0.188	HF9	9/16-18	0.28 (7.1)	0.94 (23.8)

注意：1. 所有的尺寸仅供参考，不能认为是实际的加工尺寸。  
 2. 所有的螺纹等级为 2A 或 2B。  
 3. API 6A 《井口装置和采油树设备规范》引用了高压锥面和螺纹接头，并且列出了 9/16" 接头的尺寸。FITOK 的 9/16" 锥面和螺纹接口符合这个规范的机械密封尺寸。API-6A 对其他规格或类型的接头均未规定。

## 高压接口类型

a. 高压阴螺纹 (HF)      T60H 系列锥面螺纹管      b. 高压阴螺纹 (HF)      高压锥面螺纹管端 (HCT)

c. 高压阴螺纹 (不带轴环和压盖) (HF)      高压阳螺纹 (一体式) (HM)      d. 高压阴螺纹 (不带轴环和压盖) (HF)      高压阳螺纹 (组件式) (HCP)

接头
钢管
快速接头
过滤器
阀门
酸性介质产品
海底阀
型号互换表

# 螺纹端

## 螺纹规范

接口类型	代码	螺纹类型	螺纹规范
NPT 阳螺纹	NS	NPT	ASME B1.20.1、SAE AS71051
NPT 阴螺纹	FNS		
ISO 锥管阳螺纹	RT	ISO 锥螺纹	ISO 7-1、BS EN 10226-1、DIN EN 10226-1、JIS B0203
ISO 锥管阴螺纹	FRT		
JIC 阳螺纹	JM	SAE/MS	ASME B1.1
JIC 阴螺纹	JF		
SAE O形圈密封阳螺纹	SH		
SAE O形圈密封阴螺纹	US		
ISO 平行阳螺纹	HBP	ISO 平行螺纹	ISO 228-1、DIN ISO 228-1、JIS B0202、BS2779
ISO 平行阴螺纹	SBP、HSBP		

### 螺纹端口类型

NPT 阳螺纹 (NS)

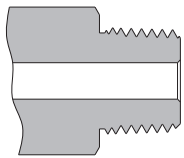

NPT 阴螺纹 (FNS)

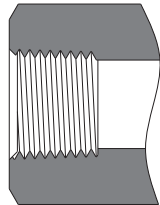

- 牙型角60°
- 以英寸为单位测量螺距
- 牙底和牙顶的截面是平的
- 锥度 1:16
- 密封类型：螺纹密封剂

ISO 锥管阳螺纹 (RT)

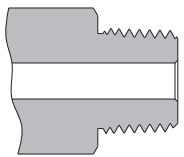

ISO 锥管阴螺纹 (FRT)

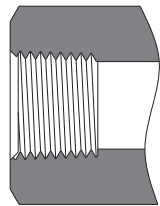

- 牙型角55°
- 以英寸为单位测量螺距
- 牙底和牙顶的截面是圆弧的
- 锥度 1:16
- 密封类型：螺纹密封剂

SAE O形圈密封阳螺纹 (SH)

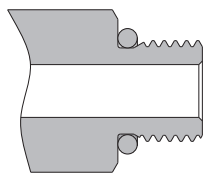

SAE O形圈密封阴螺纹 (US)

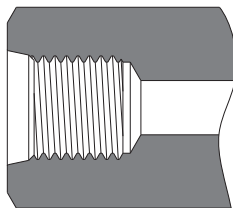

- 牙型角60°
- 以英寸为单位测量螺距
- 牙底和牙顶的截面是平的
- SH 端口符合 SAE J1926-2、ISO 11926-2
- US 端口符合 SAE J1926-1、ISO 11926-1

JIC 阳螺纹 (JM)

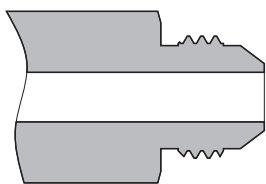

JIC 阴螺纹 (JF)

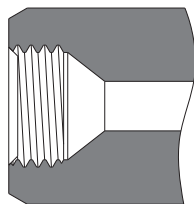

- 牙型角60°
- 以英寸为单位测量螺距
- 牙底和牙顶的截面是平的
- 74° 锥面端口

60°内锥阳螺纹 (TM)

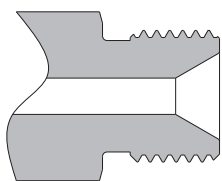

“M”型活接软管接头

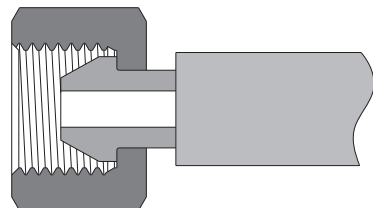

- 牙型角60°
- 以英寸为单位测量螺距
- 牙底和牙顶的截面是平的
- 60° 锥面端口

ISO平行阳螺纹 (HBP)

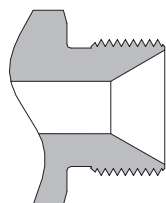

ISO平行阴螺纹 (SBP、HSBP)

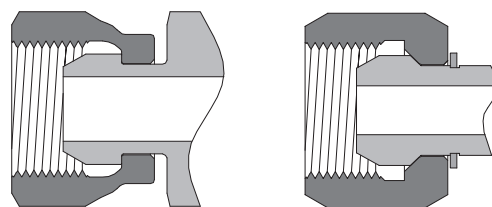

SBP

HSBP

- 牙型角55°
- 以英寸为单位测量螺距
- 牙底和牙顶的截面是圆弧的
- 60° 锥面端口

接头
钢管
快速接头
过滤器
阀门
酸性介质产品
海底阀
型号互换表

螺纹端口尺寸

JIC 阳螺纹 (JM)

描述	接口类型	尺寸 in. (mm)				
		P	B	C	D	E
1/4" JIC	JM4	7/16-20	0.20 (5.1)	0.55 (14.0)	0.36 (9.2)	0.19 (4.9)
3/8" JIC	JM6	9/16-18	0.20 (5.2)	0.56 (14.1)	0.48 (12.1)	0.32 (8.1)
1/2" JIC	JM8	3/4-16	0.26 (6.6)	0.66 (16.7)	0.65 (16.6)	0.43 (10.8)
5/8" JIC	JM10	7/8-14	0.28 (7.0)	0.76 (19.3)	0.77 (19.5)	0.54 (13.7)
3/4" JIC	JM12	1 1/16-12	0.32 (8.2)	0.86 (21.9)	0.94 (23.9)	0.67 (16.9)
1" JIC	JM16	1 5/16-12	0.32 (8.2)	0.91 (23.1)	0.19 (30.2)	0.91 (23.2)

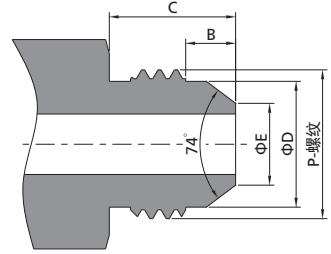

JIC 阴螺纹 (JF)

描述	接口类型	尺寸 in. (mm)		
		P	B	C
1/4" JIC	JF4	7/16-20	0.28 (7.1)	0.33 (8.3)
3/8" JIC	JF6	9/16-18	0.29 (7.4)	0.34 (8.7)
1/2" JIC	JF8	3/4-16	0.31 (7.9)	0.37 (9.5)
5/8" JIC	JF10	7/8-14	0.40 (10.2)	0.47 (11.9)
3/4" JIC	JF12	1 1/16-12	0.42 (10.7)	0.50 (12.7)
1" JIC	JF16	1 5/16-12	0.48 (12.3)	0.56 (14.3)

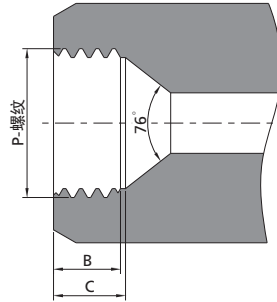

60°内锥阳螺纹 (TM)

接口类型	尺寸 in. (mm)		
	P	B	E
TM9	9/16-18	0.50 (12.7)	0.09 (2.4)
TM12	3/4-16	0.63 (16.0)	0.29 (7.4)
TM14	7/8-14	0.76 (19.2)	0.15 (3.8)
TM16	1-12	0.64 (16.3)	0.39 (10.0)
TM21	1 5/16-12	0.62 (15.7)	0.69 (17.5)

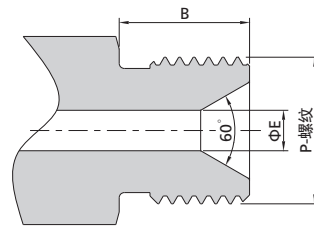

### ISO 平行阳螺纹 (HBP)

接口类型	尺寸 in. (mm)		
	P	B	E
HBP4	G1/4A	0.43 (11.0)	0.15 (3.8)
HBP6	G3/8A	0.47 (12.0)	0.25 (6.4)
HBP8	G1/2A	0.55 (14.0)	0.37 (9.5)
HBP12	G3/4A	0.63 (16.0)	0.50 (12.7)
HBP16	G1A	0.75 (19.0)	0.63 (15.9)

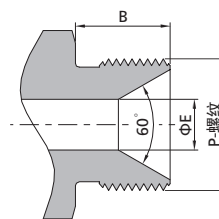

### ISO 平行阴螺纹 (SBP)

接口类型	尺寸 in. (mm)		
	P	B	E
SBP4	G1/4	0.18 (4.5)	0.19 (4.7)
SBP6	G3/8	0.25 (6.3)	0.31 (7.9)
SBP8	G1/2	0.28 (7.0)	0.44 (11.1)
SBP12	G3/4	0.35 (9.0)	0.66 (16.7)
SBP16	G1	0.43 (10.8)	0.87 (22.2)

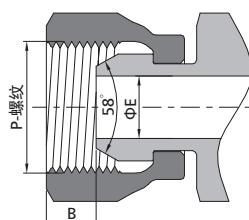

### ISO 平行阴螺纹 (HSBP)

接口类型	尺寸 in. (mm)		
	P	B	E
HSBP4	G1/4	0.18 (4.5)	0.15 (3.8)
HSBP6	G3/8	0.25 (6.3)	0.24 (6.0)
HSBP8	G1/2	0.28 (7.0)	0.31 (8.0)
HSBP12	G3/4	0.35 (9.0)	0.43 (11.0)
HSBP16	G1	0.43 (10.8)	0.55 (14.0)

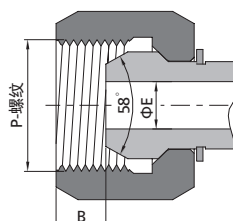

注意：1. 所有的尺寸仅供参考，不能认为是实际的加工尺寸。  
2. ISO 平行螺纹外的其它螺纹等级为 2A 或 2B。

接头

钢管

快速接头

过滤器

阀门

酸性介质产品

海底阀

型号互换表



# 弯曲半径-工作压力曲线

## T20M 和 T60H 系列管 (316/316L 不锈钢)

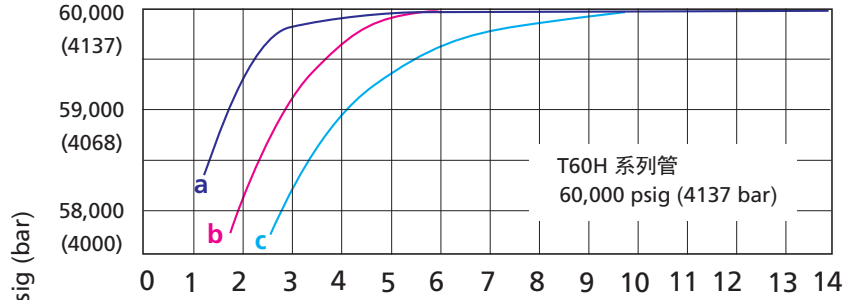
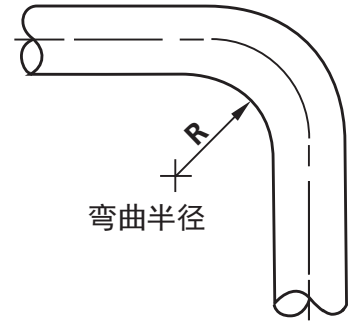

### T60H 系列管

60,000 psig (4137 bar)

Tube 管尺寸 外径 x 内径 in.	R (min.) in. (mm)
a 1/4 x 0.083	1.25 (31.8)
b 3/8 x 0.125	1.75 (44.5)
c 9/16 x 0.188	2.63 (66.7)

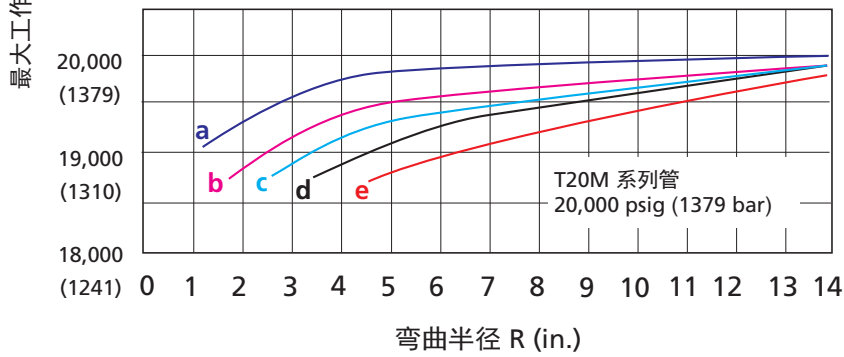

### T20M 系列管

20,000 psig (1379 bar)

Tube 管尺寸 外径 x 内径 in.	R (min.) in. (mm)
a 1/4 x 0.109	1.25 (31.8)
b 3/8 x 0.203	1.75 (44.5)
c 9/16 x 0.312	2.63 (66.7)
d 3/4 x 0.438	3.50 (88.9)
e 1 x 0.562	4.63 (117.5)

接头

钢管

快速接头

过滤器

阀门

酸性介质产品

海底阀

型号互换表